

Installer's  
guide

Installations-Anweisungen

Notice  
installateur

ScreenLine

SL2776

**DISPOSITIVO  
DI COMANDO  
TENDA  
MODULO  
BATTERIA**

Blind control device  
**Battery module**

ScreenLine®

## MODULO BATTERIA SL2776

Il modulo batteria SL2776 provvede all'alimentazione di una tenda serie ScreenLine "W".

Il modulo batteria deve essere ricaricato tramite il caricabatterie SL2405 (optional) o alimentatore equivalente. La carica può anche essere coadiuvata dal pannello fotovoltaico SL1084B160 (optional).

La posa dei cablaggi nel serramento deve essere effettuata da personale qualificato.

Pellini SpA non risponderà di danni causati da errata installazione.

## INSTALLAZIONE SU SERRAMENTO

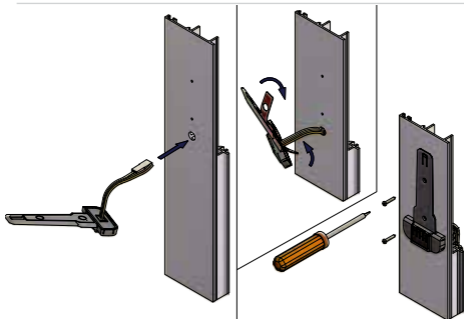
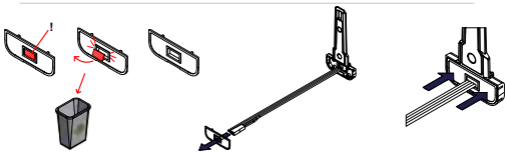
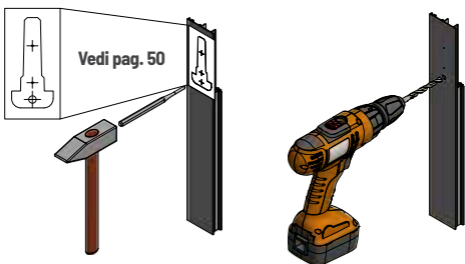

## INSTALLAZIONE SU VETRO

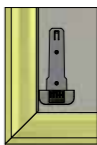
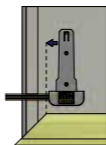
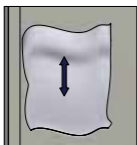
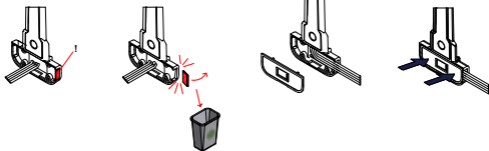

## CON GUARNIZIONE

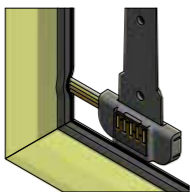

## SENZA GUARNIZIONE

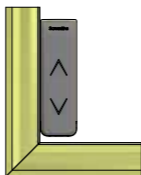
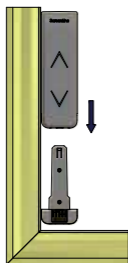
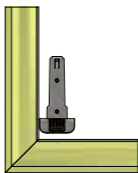
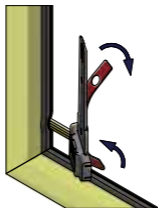
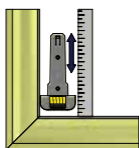
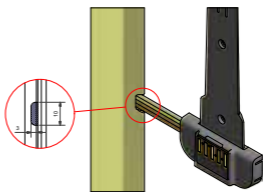

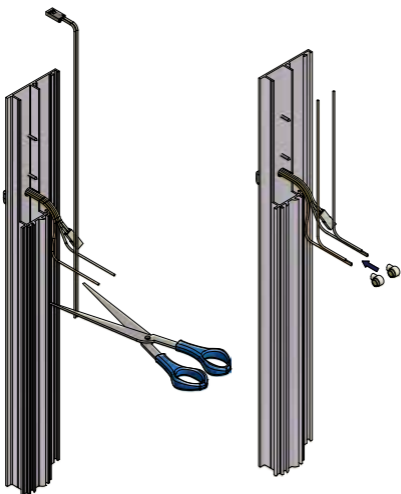

### ATTENZIONE - WARNING

#### motore SINISTRO/LEFT motor

Collegare **arancio-grigio** e **grigio-arancio**  
Connect **orange-grey** and **grey-orange**

#### motore DESTRO - RIGHT motor

Collegare **arancio-arancio** e **grigio-grigio**  
Connect **orange-orange** and **grey-grey**



## COLLEGAMENTO DEL MOTORE MEDIANTE MORSETTI A PERFORAZIONE D'ISOLANTE

È possibile utilizzare altri tipi di connessione (morsetti a vite, a cappuccio, giunti a crimpare, saldatura a stagno isolata con tubo termo restringente) a patto che garantiscano un contatto stabile e l'isolamento dei fili.

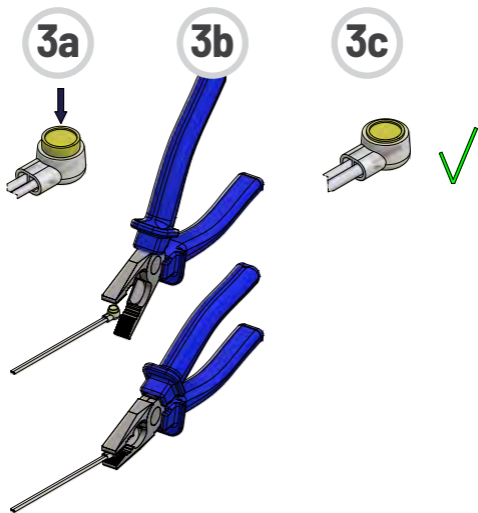
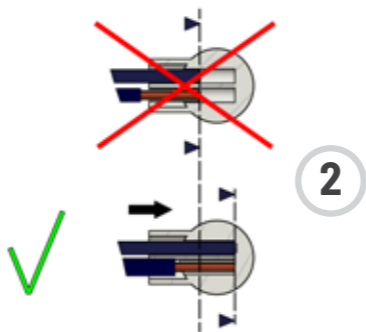
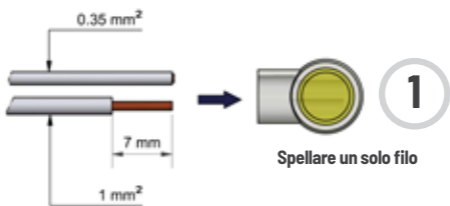

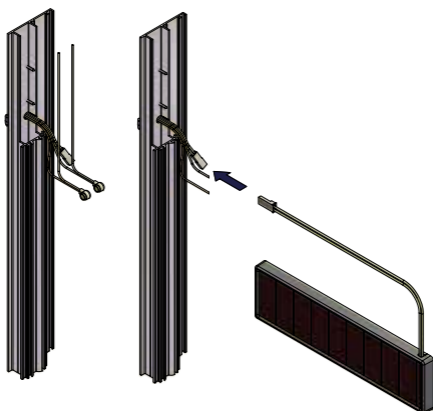

## **RICARICA BATTERIA**

Il modulo viene consegnato con la batteria parzialmente carica: è pertanto necessario provvedere inizialmente ad almeno una ricarica completa.

In caso di fornitura associata a pannello fotovoltaico (optional): nel normale ciclo di funzionamento, il pannello fotovoltaico aiuta a mantenere carico il modulo batteria. In casi particolari (ad esempio: pannello fotovoltaico posizionato sul lato nord dell'edificio o comunque in zona d'ombra, intenso utilizzo, temperature molto basse) può rendersi comunque necessaria anche la ricarica della batteria mediante l'alimentatore SL2405 eventualmente fornito.

La necessità di ricaricare la batteria è segnalata dal lampeggio rosso delle frecce, a seguito di comando di salita o discesa. La fase di ricarica è controllata dal modulo batteria in modo completamente automatico.

### **Per effettuare la ricarica delle batterie:**

1. Staccare il modulo batteria dal supporto;
2. Inserire l'alimentatore in una presa di corrente;
3. Inserire il connettore micro-USB dell'alimentatore nell'apposito ingresso sul modulo.

## Con l'alimentatore collegato, il LED segnala le seguenti condizioni:

- LED lampeggianti: carica in corso
- LED accesi fissi: carica terminata

Al termine della carica staccare il cavo e riposizionare il modulo sul suo supporto.

In presenza di batteria nuova possono essere necessari 2-3 cicli completi di carica/scarica per portare la batteria stessa a piena capacità.



## MEMORIZZAZIONE CANALI RADIO E MODALITA' DI FUNZIONAMENTO

Le informazioni relative ai canali radio e alla modalità di funzionamento della tenda, vengono salvate su una memoria presente nel supporto del modulo batteria (la parte fissa applicata al vetro o al serramento, che viene collegata alla tenda). N.B.: In caso di presenza di più tende e di più moduli batteria, non è necessario riposizionare i moduli batteria sempre sullo stesso supporto, poiché i telecomandi ed i canali sono associati al supporto e non al modulo batteria. Il modulo batteria, una volta posizionato sul supporto, leggerà le informazioni da quest'ultimo. Allo stesso modo, in caso di sostituzione di un modulo batteria, non sarà necessaria la relativa riprogrammazione, in quanto le informazioni necessarie verranno automaticamente fornite dal supporto.

Per la scrittura delle informazioni sul supporto, seguire le istruzioni sotto riportate.

## PROGRAMMAZIONE PER IL RADIOCOMANDO SCREENLINE (OPTIONAL)

Il modulo batteria è equipaggiato di serie con un ricevitore radio per radiocomando. Il radiocomando contiene una scheda radio a 99 canali. Il ricevitore radio posizionato all'interno del modulo batteria può memorizzare fino a 26 canali, quindi è in grado di ricevere altrettanti indirizzi da uno o più radiocomandi.

## Memorizzazione di un canale

1. Staccare il modulo batteria dal supporto;
2. Visualizzare sul display del radiocomando il canale richiesto, premendo i pulsanti +/-;
3. Premere il pulsante di programmazione per 3 secondi, fino all'accensione ed immediato spegnimento del LED giallo;
4. Entro 20 secondi posizionare il modulo batteria sul supporto che si desidera programmare;
5. Il LED resta acceso nel colore giallo ed entro 10 secondi è necessario inviare il comando di associazione premendo contemporaneamente i pulsanti di salita e discesa sul telecomando, fino al rapido lampeggio verde dei LED del modulo batteria.



## Cancellazione di un canale

1. Staccare il modulo batteria dal supporto;
2. Visualizzare sul display del radiocomando il canale da cancellare premendo i pulsanti +/-;
3. Premere il pulsante di programmazione per 3 secondi, fino all'accensione ed immediato spegnimento del LED giallo;
4. Entro 20 secondi posizionare il modulo batteria sul supporto che si desidera programmare;
5. Attendere 10 secondi, fino all'inizio del lampeggio veloce del LED, successivo all'accensione dello stesso LED;
6. Entro 10 secondi occorre inviare il comando di cancellazione premendo contemporaneamente i pulsanti di salita e discesa sul telecomando, fino al lento lampeggio verde dei LED del modulo batteria.

## Cancellazione di tutti i canali

1. Staccare il modulo batteria dal supporto;
2. Premere il pulsante di programmazione per 3 secondi, fino all'accensione ed immediato spegnimento del LED giallo;
3. Entro 20 secondi posizionare il modulo batteria sul supporto che si desidera programmare;
4. Il LED giallo sulla freccia di salita si accenderà e comincerà a lampeggiare velocemente. Attendere 10 secondi, fino a quando lampeggerà più lentamente;



5. Inviare entro 10 secondi il comando di cancellazione di tutti i canali premendo contemporaneamente i pulsanti di salita e discesa di un qualsiasi telecomando (impostato su qualsiasi canale), fino al lampeggio in colore viola dei LED del modulo batteria: tutti i canali precedentemente memorizzati dal modulo batteria sono stati eliminati.

**NOTA: è possibile interrompere la procedura in qualsiasi momento, premendo nuovamente il pulsante posteriore.**

Per ulteriori istruzioni sull'uso del radiocomando fare riferimento al relativo manuale di istruzioni.

---

## RIAVVIO DEL MODULO BATTERIA

In caso di funzionamento irregolare del modulo batteria è possibile riavviarlo seguendo la seguente procedura:

1. Staccare il modulo batteria dal supporto;
2. Inserire l'alimentatore in una presa corrente;
3. Inserire il connettore micro-USB dell'alimentatore nell'apposito ingresso sul modulo;
4. Estrarre il connettore.

Il riavvio del modulo è confermato dall'accensione del LED giallo.

Se il malfunzionamento dovesse persistere, è possibile forzare manualmente un riavvio del modulo:

1. Staccare il modulo batteria dal supporto;
2. Premere il pulsante di programmazione per almeno 10 secondi.

Anche in questo caso, il riavvio del modulo è confermato dall'accensione del LED giallo.

---

## INVERSIONE DELLA LOGICA

Nel caso in cui la tenda funzioni al contrario (premendo il pulsante di discesa la tenda sale e viceversa), è possibile invertire la logica di funzionamento, seguendo la seguente procedura:

1. Staccare il modulo batteria dal supporto;
2. Premere il pulsante di programmazione del modulo batteria per almeno 10 secondi; questo forza un riavvio del dispositivo, confermato da una luce fissa gialla sulla freccia di salita;

3. Rilasciare il pulsante;
4. Entro 5 secondi dal rilascio, premere **una** volta il pulsante di programmazione; il LED del pulsante di salita da fisso diventa lampeggiante veloce (se il pulsante non viene ripremuto, la luce si spegne e il dispositivo parte normalmente);
5. Entro 10 secondi inserire il modulo batteria nel supporto;
6. La memoria del supporto viene scritta ed il lampeggio da veloce diventa lento;
7. Dopo 10 secondi il modulo parte con la nuova modalità programmata.

---

### **PASSAGGIO DA MODALITÀ NORMALE A SOLO ORIENTAMENTO FORNITA IMPACCHETTATA E VICEVERSA**

1. Staccare il modulo batteria dal supporto;
2. Premere il pulsante di programmazione del modulo batteria per almeno 10 secondi; questo forza un riavvio del dispositivo, confermato da una luce fissa gialla sulla freccia di salita;
3. Rilasciare il pulsante;
4. Entro 5 secondi dal rilascio, premere **una** volta il pulsante di programmazione; il LED del pulsante di salita da fisso diventa lampeggiante veloce (se il pulsante non viene ripremuto, la luce si spegne e il dispositivo parte normalmente);
5. Premere una **seconda** volta il pulsante di programmazione; il LED del pulsante di salita si spegne e si accende, lampeggiando, quello del pulsante di discesa;
6. Entro 10 secondi inserire il modulo batteria nel supporto;
7. La memoria del supporto viene scritta ed il lampeggio da veloce diventa lento;
8. Dopo 10 secondi il modulo parte con la nuova modalità programmata.

---

### **MANUTENZIONE**

Il prodotto non richiede manutenzione. Eventuali riparazioni devono essere effettuate da un tecnico autorizzato da Pellini SpA.

***N.B.: La mancata osservanza delle raccomandazioni o la manomissione del modulo batteria comportano la decadenza della garanzia.***

---

## **PULIZIA**

Pulire il prodotto con un panno morbido, pulito, asciutto e che non lasci residui. Per rimuovere sporco ostinato, il panno può essere leggermente inumidito con acqua tiepida. Non utilizzare detergenti contenenti solventi. Non pulire i contatti dorati con alcool o altre sostanze.

---

## **SOSTITUZIONE DELLA BATTERIA**

La sostituzione della batteria deve essere effettuata da un tecnico autorizzato da Pellini SpA.

---

## **SMALTIMENTO DEL DISPOSITIVO**

Secondo le prescrizioni della direttiva 2002/96/CE il modulo batterie è considerato appartenente alla categoria dei RAEE (Rifiuti di Apparecchiature Elettriche ed Elettroniche): non può quindi essere smaltito come rifiuto urbano. Alla fine del suo ciclo di vita l'apparecchio deve essere depositato presso uno dei centri di raccolta differenziata per i rifiuti di apparecchiature elettriche ed elettroniche provenienti dai nuclei domestici. Fare riferimento ai centri di raccolta del comune di appartenenza, il quale assicura la funzionalità, l'accessibilità e l'adeguatezza dei sistemi di raccolta differenziata, in modo da permettere ai detentori finali ed ai distributori di conferire gratuitamente al centro di raccolta i rifiuti prodotti nel loro territorio.

L'apparecchio deve essere disconnesso dall'alimentazione prima di rimuovere la batteria.

La batteria deve essere rimossa prima della rottamazione.

Per la rimozione svitare le due viti poste ai lati del connettore utilizzando un cacciavite Torx T6, rimuovere il coperchio posteriore, estrarre la batteria e scollegare il connettore.

La batteria deve essere smaltita in modo sicuro.

---

## **INFORMAZIONI SULL'USO CONFORME**

Il modulo è fornito per l'azionamento di tende Pellini serie "W".

Solo per uso interno.

Ogni altro tipo di impiego non è conforme alla destinazione.

Il produttore non si assume alcuna responsabilità per i danni derivanti da uso non conforme.

---

## INFORMAZIONI SULLA SICUREZZA

**ATTENZIONE! È fondamentale seguire e conservare le seguenti istruzioni, per la sicurezza delle persone!**

L'apparecchio non deve essere utilizzato da bambini o da persone le cui capacità fisiche, sensoriali o mentali siano ridotte. L'apparecchio non deve altresì essere utilizzato da persone prive di esperienza o conoscenza delle modalità d'uso dello stesso, senza la sorveglianza o l'intermediazione di una persona responsabile della loro sicurezza.

L'apparecchio non è un giocattolo: tenerlo fuori dalla portata dei bambini!

NON forzare l'uso dell'apparecchio nel caso in cui siano necessarie riparazioni o regolazioni.

NON tentare riparazioni fai-da-te: esse devono essere effettuate solo da personale autorizzato.

NON lasciare incustodito il modulo durante la carica delle batterie.

NON gettare le batterie esauste nel fuoco: possono esplodere.

NON aprire o forare o cortocircuitare le batterie.

---

## Caratteristiche tecniche

Modulo batteria SL2776

Batteria: 3.7Vd.c. Lithium-ion Polymer 2600mAh;

Carica batteria:

Primario: 100-240Va.c. 50/60Hz 15VA

Secondario: 5V 2A d.c.





## BATTERY MODULE SL2776

The battery module SL2776 supplies power to the ScreenLine 'W' system motorised blind.

The battery module must be recharged by means of battery charger SL2405 (option) or equivalent power supplier. The optional solar panel SL1084B160 can also be used to help charge the battery module.

Wiring and installation must be performed by skilled staff only.

Pellini SpA shall not be liable for any damage resulting from improper installation.

### INSTALLATION ON THE WINDOW FRAME

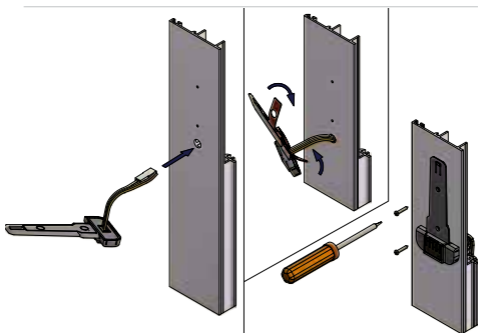
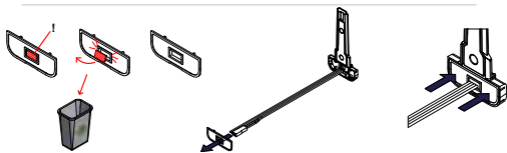
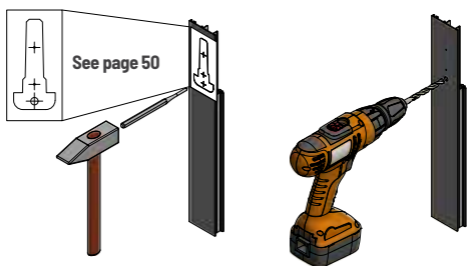

## INSTALLATION ON GLASS

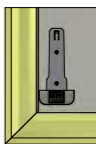
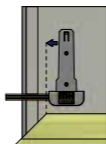
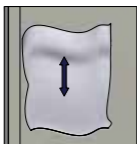
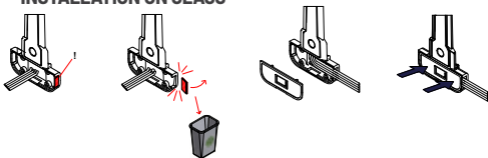

## WITH GASKET

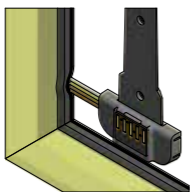

## FLUSH EDGE GASKET

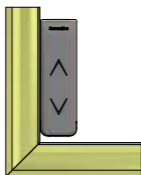
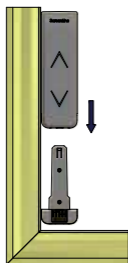
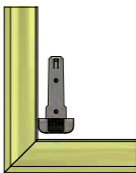
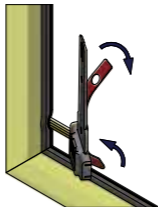
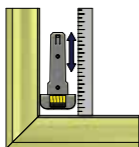
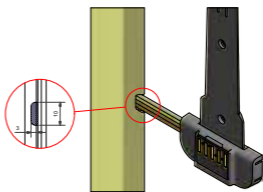

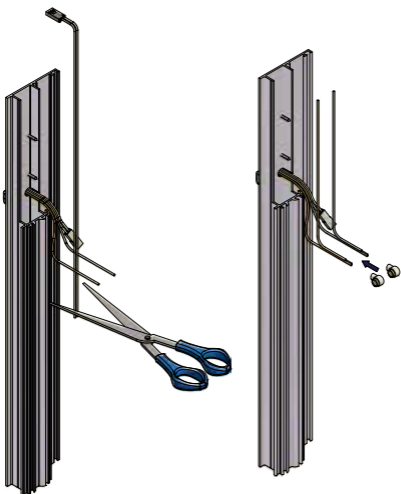

### ATTENZIONE - WARNING

#### motore SINISTRO/LEFT motor

Collegare **arancio-grigio** e **grigio-arancio**  
Connect **orange-grey** and **grey-orange**

#### motore DESTRO - RIGHT motor

Collegare **arancio-arancio** e **grigio-grigio**  
Connect **orange-orange** and **grey-grey**



## MOTOR CONNECTION THROUGH INSULATED CRIMP WIRE CONNECTORS

It is possible to use other types of connection (e.g. screw block terminals, insulated crimps, insulated heat shrinkable wire connectors, etc.), provided that they ensure a stable contact and wire insulation.



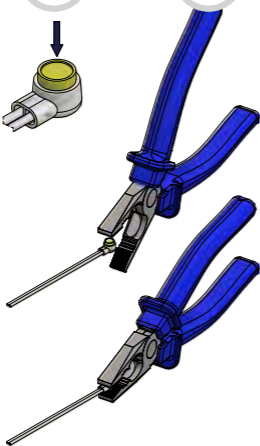
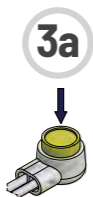
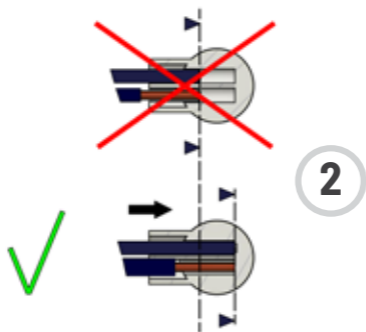
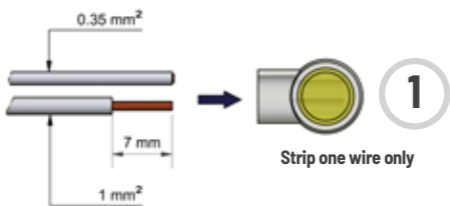

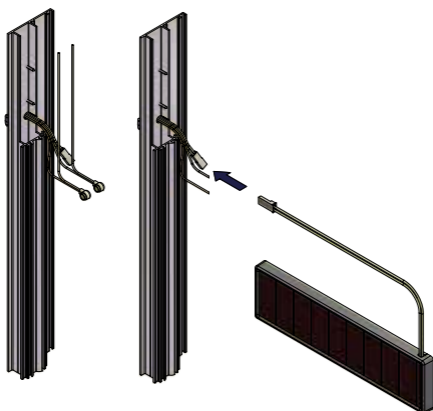

---

## RECHARGING THE BATTERY

The module is delivered with the battery partially charged: it is therefore necessary to put it through at least one complete charge cycle.

When supplied with a solar panel (optional): during the normal operating cycle, the solar panel helps keep the battery module charged. In certain cases, e.g. solar panel positioned on the north side of the building or in a shady area, intense use, or very low temperatures, it may nonetheless be necessary to recharge the battery also by means of the charger SL2405, if provided.

If the battery needs recharging, the arrows will flash red following an up or down command. Recharging is automatically controlled by the battery module.

### **To recharge the battery:**

1. Detach the battery module from the base plate;
2. Plug the battery charger into a power socket;
3. Plug the micro-USB connector into the port provided on the module.

When the charger is connected, the LED will indicate the following conditions:

- LED pulsating: charging underway
- LED steadily lit: charging completed

After charging, detach the cable and fit the module back onto its base plate.

In case of a new battery, 2-3 full charging/discharging cycles may be necessary to bring the battery to its full capacity.

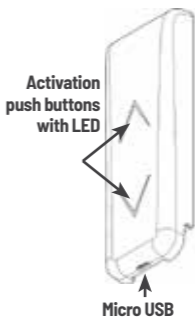

---

## MEMORIZING RADIO CHANNELS AND OPERATING MODE

The information relating to the radio channels and the operating mode of the blind is saved on a memory card housed in the battery module base plate (namely, the fixed part applied on the glass or the window frame, which is connected to the blind).

***N.B.: if several blinds and several battery modules are installed, it is not necessary to always reposition each battery module onto its corresponding base plate, since the remote controls and channels are associated with the base plate and not with the battery module. Once positioned on the base plate, the battery module will read the information from the latter. Likewise, when a battery module is replaced, its reprogramming is not required, as the necessary information will be automatically provided by the base plate.***

To write information onto the base plate, please follow the instructions below.

---

## PROGRAMMING THE SCREENLINE REMOTE CONTROL (OPTION)

The battery module is equipped as standard with a radio receiver for remote control. A 99-channel radio transmitting board is used for the remote control. The radio receiver housed in the battery module can memorize up to 26 channels; it can thus receive an equal number of addresses from one or several remote controls.

## Memorizing a channel

1. Detach the battery module from its base plate;
2. Select the required channel on the remote control display by pressing the +/- buttons;
3. Using a sharp tool, such as the end of a paperclip, press the programming button on the battery module (see image opposite) for 3 seconds, until the yellow LED on the up arrow turns on and immediately off;
4. Within 20 seconds hook the battery module onto the base plate to be memorized;
5. The yellow LED will remain steadily on and, within 10 seconds, it will be necessary to send the association command by pressing the up and down push buttons simultaneously on the remote control, until the green LED on the battery module flashes quickly.



## Deleting a channel

1. Detach the battery module from its base plate;
2. Call up the channel to be deleted on the remote control display by pressing the +/- push buttons;
3. Press the programming button on the battery module for 3 seconds, until the yellow LED on the up arrow turns on and immediately off;
4. Within 20 seconds hook the battery module onto the base plate to be memorized;
5. Wait 10 seconds, until the yellow LED on the up arrow turns on and starts flashing quickly;
6. Within 10 seconds send the cancellation command of the desired channel by pressing the up and down push buttons simultaneously on the remote control, until the LEDs on the battery module flash green quickly: the chosen channel has been deleted.

## Deleting all channels

1. Detach the battery module from its base plate;
2. Press the programming button on the battery module for 3 seconds, until the yellow LED on the up arrow turns on and immediately off;

3. Within 20 seconds hook the battery module onto the base plate to be memorized;
4. The yellow LED on the up arrow will turn on and then start flashing quickly. Wait 10 seconds until it flashes more slowly;
5. Within 10 seconds send the cancellation command of all channels by pressing the up and down push buttons simultaneously on any remote control (set on any channel), until the purple LED on the battery module starts flashing: all channels have been deleted.

**NOTE: the procedure can be suspended anytime by pressing again the programming button of the battery module.**

For further instructions on using the remote control, refer to the dedicated instruction manual.

---

## RESTARTING THE BATTERY MODULE

If the battery module is not working properly, it is possible to restart it by following the procedure described below:

1. Detach the battery module from its base plate;
2. Plug the battery charger into a power socket;
3. Plug the micro-USB connector into the port provided on the battery module;
4. Pull out the connector.

The restart of the battery module is acknowledged by the yellow LED on the up arrow turning on.

Should the malfunction persist, it is possible to manually force the module restart:

1. Detach the battery module from its base plate;
2. Press the programming button on the battery module for at least 10 seconds. Also in this case, the restart of the battery module will be acknowledged by the yellow LED turning on.

---

## LOGIC INVERSION

Should the blind operate in reverse (namely when the down push button is pressed the blind raises and vice-versa), it is possible to invert the operation logic, by following the procedure below:

1. Detach the battery module from its base plate;
2. Press the programming button on the battery module for at least 10 seconds. This will restart the device, as confirmed by a steady yellow LED on the up arrow;
3. Release the button;
4. Within 5 seconds from the release, press the programming button **once**; the steady LED on the up arrow starts to flash quickly (if the button is not pressed again, the LED will turn off and the device will operate normally);
5. Within 10 seconds hook the battery module onto the base plate;
6. The base plate memory is written and the LED starts to flash slowly;
7. After 10 seconds, the module starts to operate according to the newly programmed mode.

---

### **MOVING FROM STANDARD OPERATING MODE TO TILT-ONLY MODE WITH BLIND SUPPLIED COMPLETELY RAISED AND VICE-VERSA**

1. Detach the battery module from its base plate;
2. Press the programming button on the battery module for at least 10 seconds. This will restart the device, as confirmed by a steady yellow LED on the up arrow;
3. Release the button;
4. Within 5 seconds from the release, press the programming button **once**; the steady LED on the up arrow starts to flash quickly (if the button is not pressed again, the LED will turn off and the device will operate normally);
5. Press the programming button **once again**; the LED on the up arrow turns off, and the LED on the down arrow turns on flashing;
6. Within 10 seconds hook the battery module onto the base plate;
7. The base plate memory is written and the LED starts to flash slowly;
8. After 10 seconds, the module starts to operate according to the newly programmed mode.

---

## MAINTENANCE

The product requires no maintenance. Any repairs must be made by a technician authorized by Pellini SpA.

***N.B.: any failure to follow the instructions or tampering with the battery module will invalidate the warranty.***

---

## CLEANING

Clean the product using a clean, dry, soft cloth that does not leave any residues. To remove stubborn dirt, you can slightly moisten the cloth with warm water. Do not use solvent-containing detergents. Do not clean the gold-plated contacts with alcohol or other substances.

---

## REPLACING THE BATTERY

The battery can only be replaced by a technician authorized by Pellini SpA.

---

## DISPOSAL OF THE DEVICE

According to the provisions of Directive 2012/19/EU, the battery module is to be considered as belonging to the category of WEEE (Waste Electrical and Electronic Equipment), thus it cannot be disposed of as unsorted municipal waste. At the end of its lifetime, the device must be taken to one of the separate waste collection centres for waste electrical and electronic equipment from households. Make reference to the collection centres in your town or city, which assures that suitable, accessible, functional separate collection systems are set up to enable end users and retailers to dispose of the waste produced within the municipal territory free of charge.

Unplug the device before removing the battery.

The battery must be removed from the device before being disposed of.

To remove the battery, unscrew the two screws located on both sides of the connector using a screwdriver Torx T6, pull the back lid away, remove the battery and disconnect the connector.

The battery must be disposed of safely.

---

## INFORMATION ABOUT PROPER USE

The battery module is supplied for the purpose of operating Pellini "W" blinds.

For indoor use only.

Any use for other than the intended purpose is to be considered improper use.

The manufacturer accepts no liability for possible damage caused by improper use.

---

## SAFETY INFORMATION

***WARNING! It is essential to keep and follow the following instructions to ensure people's safety!***

The device must not be used by children or individuals with physical, sensory or mental impairments.

The device must also not be used by individuals who have no experience or knowledge about how it is used without the supervision of a person responsible for their safety.

The device is not a toy: keep it out of children's reach and make sure they do not play with the (remote) controls!

DO NOT force the device to work if any repairs or adjustments are needed.

DO NOT attempt any do-it-yourself repairs: repairs must be carried out by authorized personnel only.

DO NOT leave the module unattended while the batteries are charging.

DO NOT throw spent batteries into a fire: they could explode.

DO NOT open or perforate or short circuit the batteries.

---



## Technical data

Battery module SL2776

Battery: Lithium-ion Polymer 3.7Vdc, 9.99Wh. 2700mAh.

Battery charger:

Primary: 100-240Vac 50/60Hz 15VA

Secondary: 5V 2A dc



## BATTERIE-/BEDIENUNGS-MODUL SL2776

Das Batteriemodul SL2776 dient der Stromversorgung von motorischen Behängen in ScreenLine „W“-Modellen. Das Batteriemodul muss mit dem Batterieladegerät SL2405 (optional) oder einem gleichwertigen Ladegerät aufgeladen werden. Das optionale Solarmodul SL1084B160 kann auch zum (bedingten) täglichen Nachladen des Batteriemoduls verwendet werden.

Verkabelung und Installation am Fenster ist ausschließlich von qualifiziertem Personal durchzuführen.

Pellini SpA haftet nicht für Schäden durch fehlerhafte Installation.

### INSTALLATION AUF FENSTERRAHMEN

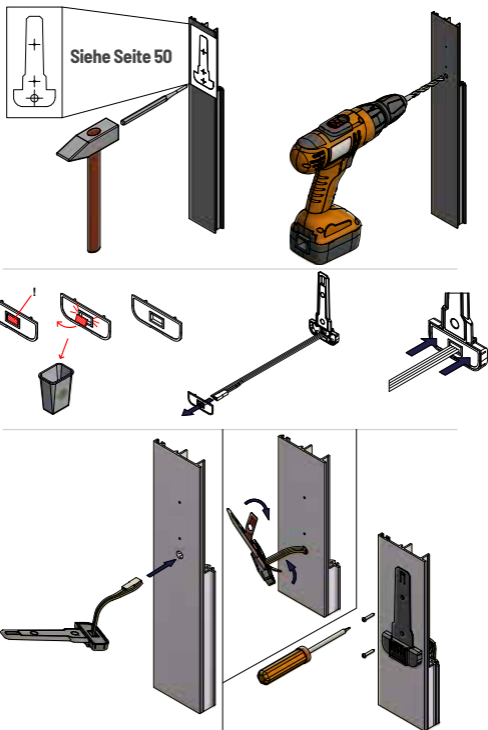

## INSTALLATION AUF GLAS

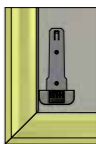
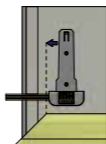
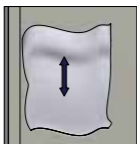
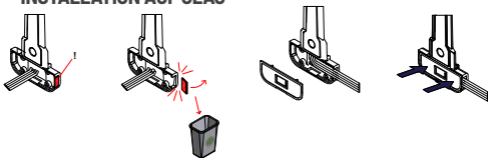

## MIT DICHTUNG

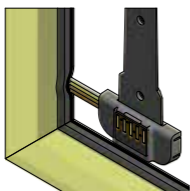

## OHNE DICHTUNG

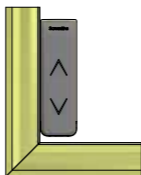
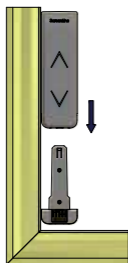
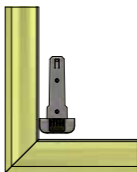
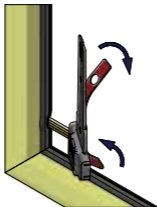
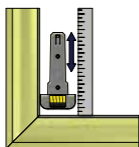
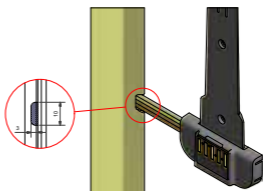

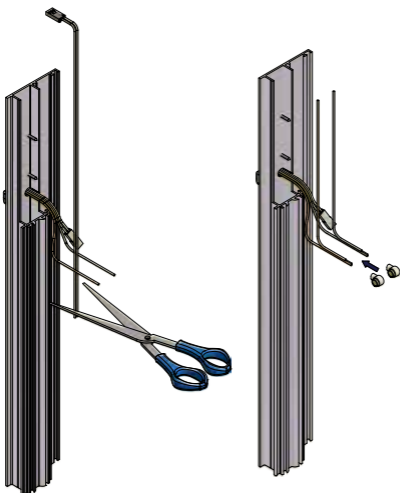

### WARNUNG - AVERTISSEMENT

#### LINKS Motor/moteur GAUCHE

Orange-Grau und Grau-Orange anschließen  
Brancher orange-gris et gris-orange

#### RECHTS Motor - moteur DROIT

Orange-Orange und Grau-Grau anschließen  
Brancher orange-orange et gris-gris

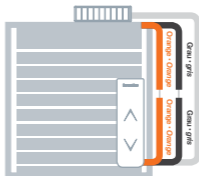
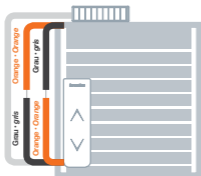

## ANSCHLUSS DES MOTORS ÜBER KLEMMEN MIT ISOLIERUNGSDURCHTRENNUNG

Die Verwendung anderer Verbindungsarten (z.B. Schraubelemente, isolierte Klemmen, isolierte Thermoschrumpf-Kabelverbindungen, etc.) ist nur zulässig, wenn diese sowohl Kontakt als auch Kabelisolierung dauerhaft herstellen.

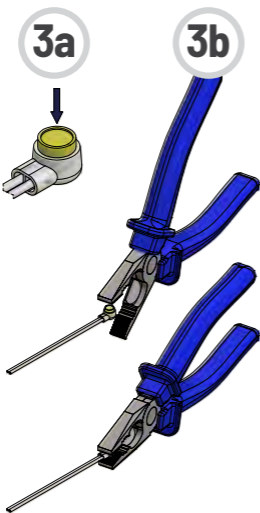
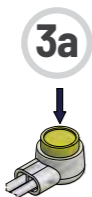
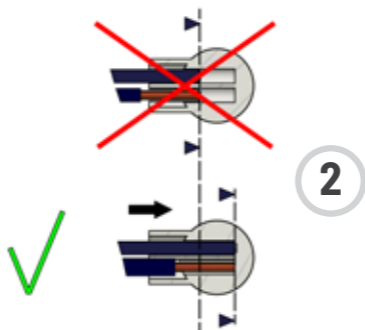
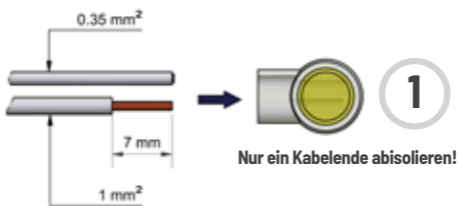

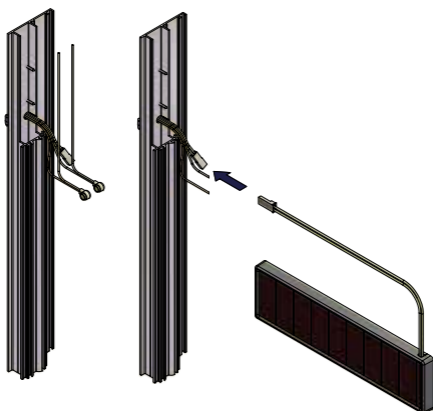

## AUFLADEN DES AKKUS

Das Modul wird mit teilweise geladenem Akku ausgeliefert. Vor dem ersten Einsatz ist daher mindestens eine vollständige Aufladung erforderlich. Bei Lieferung mit Solarzelle (optional): Im Normalbetrieb dient die Solarzelle zur Unterstützung, um die Ladung des Batteriemoduls zu erhalten. In bestimmten Fällen (z.B. Positionierung der Solarzelle an der Gebäude-Nordseite oder in einem Schattenbereich, intensive Nutzung, extrem niedrige Temperaturen) kann ein zusätzliches Aufladen des Akkus über das optionale Ladegerät SL2405 erforderlich sein.

Das notwendige Aufladen des Akkus wird durch rotes Blinken der Pfeile nach einem Hebe- oder Absenkbefehl angezeigt. Das Aufladen erfolgt komplett automatisch kontrolliert durch das Batteriemodul.

### Aufladen des Akkus:

1. Das Batteriemodul aus der Basisstation nehmen;
2. Das Netzteil an eine Steckdose anschließen;
3. Den Micro-USB-Stecker des Netzteils in den entsprechenden Eingang am Modul stecken.

Bei angeschlossenem Netzteil zeigt die LED-Anzeige folgende Betriebszustände an:

- LED blinkt: Akku wird geladen
- LED leuchtet konstant: Ladevorgang abgeschlossen.

Nach dem Ladevorgang das Kabel abziehen und das Modul wieder auf die Basisstation stecken.

Bei neuem Akku können 2-3 vollständige Lade-/Entladezyklen erforderlich sein, bevor der Akku die volle Leistungsfähigkeit erreicht.

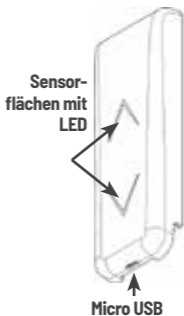

## SPEICHERN VON FUNKKANÄLEN UND BETRIEBSMODUS

Die Informationen zu den Funkkanälen und zum Betriebsmodus des Behangs befinden sich auf einer Speicherkarte in der Basisstation des Batterie-/Bedienungsmoduls (d.h. der auf dem Glas oder Fensterrahmen befestigten Halterung, die über Kabel mit dem Motor des Behangs verbunden ist).

**Vorteil: z.B. nach dem Aufladen müssen die Bedienungsmodule nicht auf genau die selben Basisstationen zurückgesteckt werden, da sich die Informationen für die Fernbedienung und die Funkkanäle in der Basisstation befinden und nicht im mobilen Bedienungsmodul. Sobald das Bedienungsmodul auf die Basisstation gesteckt wird, erhält dieses alle Informationen von der Basisstation übertragen. Ebenso ist bei einem Austausch des Bedienungsmoduls keine Neuprogrammierung nötig, da alle notwendigen Informationen von der Basisstation automatisch bereitgestellt werden.**

Um Informationen in der Basisstation zu speichern, gehen sie bitte wie folgt vor.

## PROGRAMMIERUNG FÜR DIE SCREENLINE-FUNKFERNSTEUERUNG (OPTIONAL)

Das Batteriemodul ist standardmäßig ab Werk mit einem Funkempfänger für die Funkfernsteuerung ausgestattet. Die Funkfernsteuerung erfolgt mit einer Funkplatine (PCB) mit 99 Kanälen. Der Funkempfänger im Inneren

des Batteriemoduls kann bis zu 26 Kanäle speichern und somit ebenso viele Adressen von einer oder mehreren Funkfernsteuerungen empfangen.

### Speichern eines Kanals

1. Das Batteriemodul aus der Basisstation nehmen;
2. Auf dem Display der Fernbedienung den gewünschten Kanal durch Drücken der Tasten +/- einstellen;
3. Drücken Sie mit einem spitzen Gegenstand, wie dem Ende einer Büroklammer, die Programmier­taste am Batteriemodul (siehe nebenstehende Abbildung) für 3 Sekunden, bis die LED auf dem Aufwärtspfeil nur kurz gelb aufleuchtet;
4. Stecken Sie innerhalb von 20 Sekunden das Bedienungsmodul auf die Basisstation, damit diese sich gegenseitig erkennen;



5. Die LED leuchtet konstant gelb und innerhalb von 10 Sekunden müssen Sie nun den Zuordnungsbefehl senden, indem Sie auf der Fernbedienung gleichzeitig den Aufwärts- und Abwärts-Taster so lange gedrückt halten, bis die LED des Bedienungsmoduls anfängt schnell in grün zu blinken.

### Löschen eines Kanals

1. Das Batteriemodul aus der Basisstation nehmen;
2. Auf dem Display der Fernbedienung den zu löschenden Kanal durch Drücken der Tasten +/- einstellen;
3. Die Programmier­taste am Batteriemodul für 3 Sekunden drücken, bis die LED auf dem Aufwärtspfeil nur kurz gelb aufleuchtet;
4. Stecken Sie innerhalb von 20 Sekunden das Bedienungsmodul auf die Basisstation, damit diese sich gegenseitig erkennen;
5. Warten Sie 10 Sekunden, bis die LED auf dem Aufwärtspfeil gelb aufleuchtet und beginnt, schnell zu blinken;
6. Innerhalb von 10 Sekunden senden Sie den Löschbefehl für den ausgewählten Kanal, indem Sie auf der



Fernbedienung gleichzeitig den Aufwärts- und Abwärts-Taster so lange gedrückt halten, bis die LED des Bedienungsmoduls anfängt schnell in grün zu blinken: der gewählte Kanal wurde gelöscht.

### **Löschen aller Kanäle**

1. Das Batteriemodul aus der Basisstation nehmen;
2. Die Programmier Taste am Batteriemodul für 3 Sekunden drücken, bis die LED auf dem Aufwärtspfeil nur kurz gelb aufleuchtet;
3. Stecken Sie innerhalb von 20 Sekunden das Bedienungsmodul auf die Basisstation, damit diese sich gegenseitig erkennen;
4. Die LED im Aufwärtspfeil leuchtet gelb auf und beginnt schnell zu blinken. Warten Sie 10 Sekunden, bis es langsamer blinkt;
5. Innerhalb von 10 Sekunden senden Sie den Löschbefehl für alle Kanäle, indem Sie auf jeder Fernbedienung gleichzeitig den Aufwärts- und Abwärts-Taster so lange gedrückt halten, bis die LED des Bedienungsmoduls anfängt in violett zu blinken: alle Kanäle wurden gelöscht.

***HINWEIS: Der Programmierungsvorgang kann jederzeit durch erneutes Drücken der Programmier Taste am Batteriemodul unterbrochen werden.***

Weitere Anweisungen zur Bedienung der Fernbedienung sind dem entsprechenden Handbuch zu entnehmen.

---

### **NEUSTART DES BATTERIE-/BEDIENUNGSMODULS**

Bei nicht einwandfreier Funktion des Batteriemoduls, können Sie es durch nachfolgend beschriebene Vorgehensweise neu starten:

1. Das Batteriemodul aus der Basisstation nehmen;
2. Das Netzteil an eine Steckdose anschließen;
3. Den Micro-USB-Stecker des Netzteils in den entsprechenden Eingang am Batteriemodul stecken;
4. Den USB-Stecker wieder herausziehen.

Der Neustart des Batteriemoduls wird durch Aufleuchten der LED in gelb auf dem Aufwärtspfeil bestätigt. Sollte die Funktionsstörung andauern, ist es möglich, einen manuellen Neustart des Moduls wie folgt zu erzwingen:

1. Das Batteriemodul aus der Basisstation nehmen;
2. Die Programmier­ta­ste am Batteriemodul für mindestens 10 Sekunden drücken. Auch in diesem Fall wird der Neustart des Batteriemoduls durch Aufleuchten der LED in gelb bestätigt.

---

## LOGIKUMKEHR

Falls der Behang in umgekehrter Richtung fährt (d.h., wenn der Behang bei Drücken des "Abwärts-Sensorfeldes" nach oben fährt und umgekehrt), ist es möglich, die Bedienlogik durch die folgende Vorgehensweise umzu­kehren:

1. Das Batteriemodul aus der Basisstation nehmen;
2. Die Programmier­ta­ste am Batteriemodul für mindestens 10 Sekunden drücken. Das löst einen Neustart des Modus aus, der durch ein dauerhaftes Aufleuchten der LED in gelb auf dem Aufwärtspfeil bestätigt wird;
3. Die Programmier­ta­ste loslassen;
4. Innerhalb von 5 Sekunden nach dem Loslassen die selbe Programmier­ta­ste noch **einmal** drücken; das konstante Leuchten der LED auf dem Aufwärtspfeil ändert sich in ein schnelles Blinken, (wenn die Programmier­ta­ste nicht noch einmal gedrückt wird, schaltet sich die LED aus und das Modul arbeitet normal weiter);
5. Stecken Sie innerhalb von 10 Sekunden das Bedienungsmodul auf die Basisstation;
6. Die Umprogrammierung wird in der Basisstation gespeichert und die LED beginnt langsam zu Blinken;
7. Nach 10 Sekunden Wartezeit arbeitet das Bedienungsmodul in dem neu programmierten Modus.

---

## ÄNDERUNG DES STANDARD FUNKTIONSMODUS AUF "NUR DREHEN/WENDEN"-MODUS BEI KOMPLETT HOCHGEFAHRENEM BEHANG - UND ANDERSHERUM

1. Das Batteriemodul aus der Basisstation nehmen;
2. Die Programmier­ta­ste am Batteriemodul für mindestens 10 Sekunden drücken. Das löst einen Neustart des Modus aus, der durch ein dauerhaftes Aufleuchten der LED in gelb auf dem Aufwärtspfeil bestätigt wird;
3. Die Programmier­ta­ste loslassen;
4. Innerhalb von 5 Sekunden nach dem Loslassen die selbe

Programmiertaste noch **einmal** drücken; das konstante Leuchten der LED auf dem Aufwärtspfeil ändert sich in ein schnelles Blinken, (wenn die Programmiertaste nicht noch einmal gedrückt wird, schaltet sich die LED aus und das Modul arbeitet normal weiter);

5. Drücken Sie die Programmiertaste **nochmals**; die LED auf dem Aufwärtspfeil erlischt und die LED im Abwärts-Pfeil beginnt zu Blinken;
6. Stecken Sie innerhalb von 10 Sekunden das Bedienungsmodul auf die Basisstation;
7. Die Umprogrammierung wird in der Basisstation gespeichert und die LED beginnt langsam zu Blinken;
8. Nach 10 Sekunden Wartezeit arbeitet das Bedienungsmodul in dem neu programmierten Modus.

---

## WARTUNG

Das Produkt ist wartungsfrei. Jegliche Reparatur muss von einem von Pellini SpA autorisierten Techniker durchgeführt werden.

***HINWEIS: Jeglicher Verstoß gegen diese Vorschrift, sowie unbefugtes Herumhantieren am Batterie-/Bedienungsmodul, führt zum Verlust der Gewährleistung!***

---

## REINIGUNG

Das Gerät mit einem weichen, sauberen, trockenen und fusselfreiem Tuch reinigen. Zur Entfernung von hartnäckigem Schmutz kann das Tuch mit lauwarmem Wasser leicht angefeuchtet werden. Keine lösungsmittelhaltigen Reinigungsmittel verwenden. Die Goldkontakte nicht mit Alkohol oder anderen Substanzen reinigen.

---

## AUSTAUSCH DES AKKUS

Der Akku kann ausschließlich durch einen von Pellini SpA autorisierten Techniker ausgewechselt werden.

---

## ENTSORGUNG DES GERÄTS

Gemäß den Bestimmungen aus der Richtlinie 2002/96/EG fällt das Batteriemodul unter den Geltungsbereich der WEEE (ElektroG - Elektro- und Elektronikalt- bzw. Schrottgeräte).

Es darf daher nicht über den städtischen Restmüll entsorgt werden. Am Ende seiner Lebensdauer ist das Gerät bei einem Wertstoffhof für Haushaltselektroschrott abzugeben. Zuständig sind die Wertstoffhöfe in der Wohnsitzgemeinde, die Funktionalität, Zugänglichkeit und Eignung der Mülltrennung gewährleistet, sodass Endverbraucher und Händler den in ihrer Kommune anfallenden Abfall kostenlos am Wertstoffhof abliefern können.

Trennen Sie das Gerät zuerst von einem Netzanschluss bevor Sie den Akku entfernen.

Der Akku muss aus dem Gerät entfernt werden, bevor es entsorgt wird.

Um den Akku zu entfernen, lösen Sie, mit einem Torx T6 Schraubendreher, die zwei Schrauben an beiden Seiten der Ladebuchse, heben Sie den schwarzen Deckel ab, entfernen Sie den Akku und lösen Sie die Verbindung.

Der Akku muss sicher und ordnungsgemäß entsorgt werden.

---

## **HINWEISE ZUM BESTIMMUNGSGEMÄSSEN GEBRAUCH**

Das Batteriemodul wird ausschließlich für die Betätigung der Pellini-Behänge Serie "W" geliefert.

Nur für die Anwendung in geschlossenen Räumen!

Jede andere Anwendung, als der bestimmungsgemäße Gebrauch, wird als unzulässig erachtet.

Der Hersteller übernimmt KEINE Haftung für Schäden, die auf nicht bestimmungsgemäßen Gebrauch zurückzuführen sind.

---

## **SICHERHEITSHINWEISE**

***ACHTUNG! Im Hinblick auf die Sicherheit von Personen ist die nachfolgende Anleitung unbedingt einzuhalten und aufzubewahren!***

Das Gerät darf nicht durch Kinder oder Personen mit eingeschränkten physischen, sensorischen oder geistigen Fähigkeiten benutzt werden.

Außerdem dürfen Personen ohne Erfahrung und/oder ohne Kenntnis der Gebrauchsweise des Geräts ohne Beaufsichtigung oder Mitwirkung einer für ihre Sicherheit zuständigen Person das Gerät nicht benutzen.

Das Gerät ist kein Spielzeug und ist außerhalb der Reichweite von Kindern zu halten! Stellen Sie sicher, dass Kinder nicht mit den (Fern-)Bedienungsmodulen spielen!

Das Gerät NICHT verwenden, wenn Reparaturen oder Einstellvorgänge erforderlich sind.

Eventuelle Reparaturen NICHT selber durchführen: sie dürfen nur von befugtem Personal durchgeführt werden.

Das Modul während des Aufladens der Batterien NICHT unbeaufsichtigt lassen.

Verbrauchte Batterien NICHT ins Feuer werfen: Explosionsgefahr!

Die Batterien NICHT öffnen, anbohren oder kurzschließen.

---

### Technische Merkmale

Batterieminidul SL2776

Akku: Lithium-Ionen-Polymer 3,7Vdc, 9,99Wh. 2700mAh

Batterieladegerät: Primär: 100-240 V AC 50/60 Hz 15 VA

Sekundär: 5 V 2 A DC



## MODULE BATTERIE SL2776

Le module batterie SL2776 sert à l'alimentation électrique du store du type « W » ScreenLine®. Le module batterie doit être rechargé à travers le chargeur de batterie SL2405 (optionnel) ou via une alimentation équivalente. La charge peut être aussi effectuée à l'aide du panneau solaire SL1084B160 (optionnel).

Le câblage dans le cadre de la fenêtre doit être effectué exclusivement par un personnel qualifié.

Pellini SpA décline toute responsabilité en cas de dommage dû à un montage incorrect.

## MONTAGE SUR CADRE DE FENÊTRE

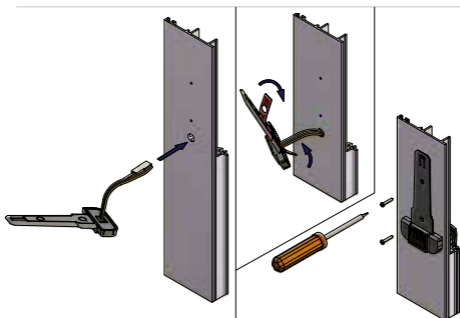
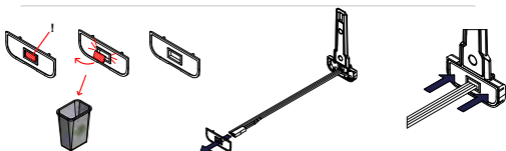
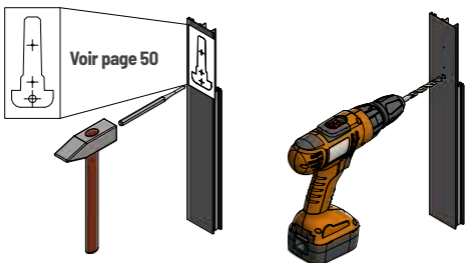

## MONTAGE SUR VERRE

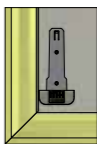
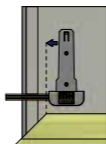
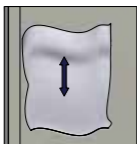
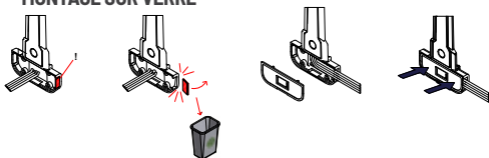

## AVEC JOINT D'ÉTANCHÉITÉ SANS JOINT D'ÉTANCHÉITÉ

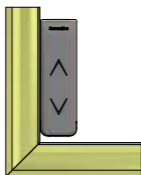
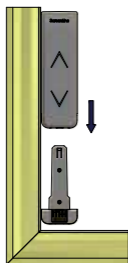
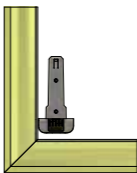
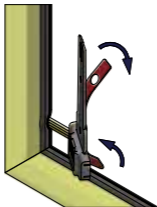
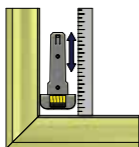
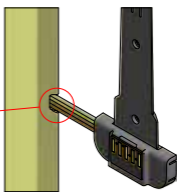
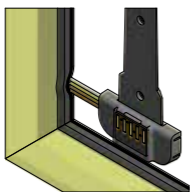

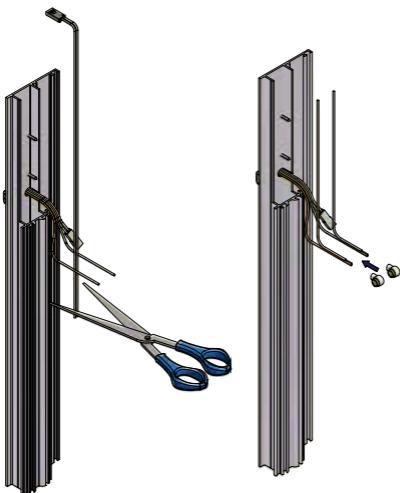

### WARNING - AVERTISSEMENT

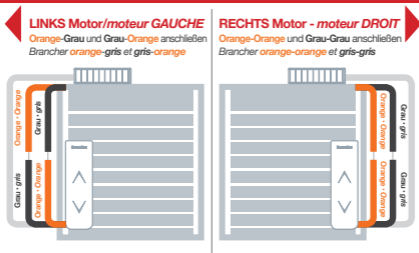

### CONNEXION MOTEUR AVEC DES CLIPS À SERTISSAGE ISOLÉ

Il est possible d'utiliser d'autres types de connexions (ex: bornier à vis, sertissage isolé, connecteurs isolés par gaine thermo-rétractable, etc.), à condition qu'ils garantissent un contact stable et une parfaite isolation des fils.



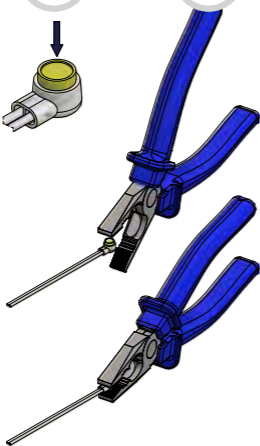
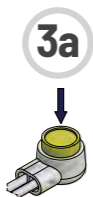
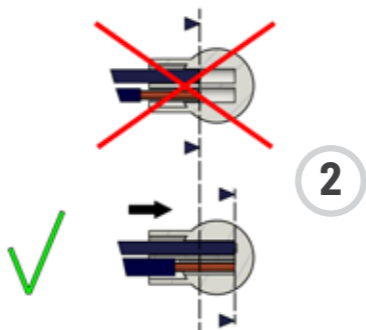
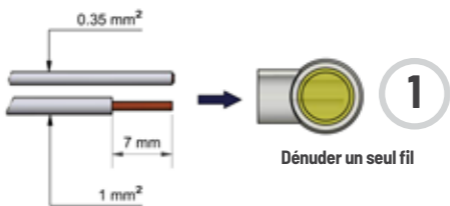

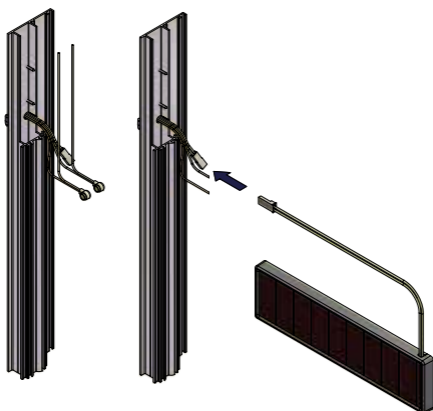

## RECHARGE DE LA BATTERIE

Le module est livré avec la batterie partiellement chargée. Avant la première utilisation, procéder à un rechargement complet de la batterie.

En cas de fourniture avec module photovoltaïque (en option): en fonctionnement normal, le module photovoltaïque sert d'appoint pour stabiliser la charge du module batterie. Dans des cas particuliers (positionnement du module photovoltaïque sur la face nord du bâtiment ou dans une zone d'ombre, utilisation intensive, températures extrêmement basses), il est néanmoins possible que la batterie doive être rechargée à l'aide de l'alimentation SL2405, lorsqu'elle est livrée en accompagnement.

La nécessité de recharger la batterie est annoncée par le clignotement en rouge des flèches suite à la montée ou à la descente du store. La recharge s'effectue de manière entièrement automatique.

### Recharge de la batterie:

1. Détachez le module batterie de son embase;
2. Branchez le chargeur de batterie dans une prise de courant;

3. Enfichez la prise micro USB de l'alimentation sur l'entrée correspondante du module.

Lorsque l'alimentation est branchée, le témoin lumineux à DEL indique les états de fonctionnement suivants:

- DEL clignotantes: chargement en cours
- DEL allumées: chargement terminé

Une fois le chargement terminé, débrancher le câble et fixer le module de nouveau sur son socle.

En présence d'une nouvelle batterie, 2 à 3 cycles complets de recharge peuvent être nécessaires avant que la batterie ne dispose de sa capacité maximale.

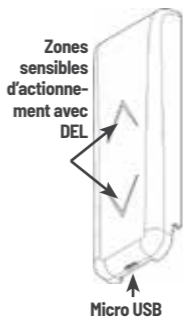

## MÉMORISATION DES CANAUX RADIO ET MODE DE FONCTIONNEMENT

Les informations relatives aux canaux radio et au mode de fonctionnement du store sont enregistrées sur une carte mémoire située dans l'embase du module batterie (à savoir la partie fixe appliquée sur la vitre ou le cadre de fenêtre, qui est reliée au store).

**Remarque: si plusieurs stores et plusieurs modules de batterie sont installés, il n'est pas nécessaire de toujours repositionner chaque module batterie sur son embase correspondante, car les télécommandes et les canaux sont associés à leur embase et non au module batterie. Une fois positionné sur l'embase, le module batterie lira les informations de cette dernière. De même, lorsqu'un module batterie est remplacé, sa reprogrammation n'est pas nécessaire, car les informations nécessaires seront automatiquement fournies par l'embase.**

Pour mémoriser des informations sur l'embase, veuillez suivre les instructions ci-dessous.

## PROGRAMMATION DE LA TÉLÉCOMMANDE SCREENLINE (OPTION)

Le module batterie est équipé en standard d'un

récepteur radio pour télécommander le store. Une carte de transmission radio à 99 canaux est utilisée pour la télécommande. Le récepteur radio situé dans le module batterie peut mémoriser jusqu'à 26 canaux et recevoir autant d'adresses d'une ou de plusieurs télécommandes.

### **Mémorisation d'un canal**

1. Détachez le module batterie de son embase;
2. Sélectionnez le canal requis sur l'écran de la télécommande en appuyant sur les touches +/-;
3. Utilisant un outil pointu, tel que la pointe d'un trombone à papier, appuyez sur le bouton de programmation du module batterie (voir image en face) pendant 3 secondes, jusqu'à ce que la DEL jaune sur la flèche de montée s'allume et s'éteigne immédiatement;
4. Dans les 20 secondes, accrochez le module batterie sur l'embase à mémoriser;
5. La LED jaune restera allumée en permanence et, dans les 10 secondes, il sera nécessaire d'envoyer la commande d'association en appuyant simultanément sur les touches de montée et de descente de la télécommande, jusqu'à ce que les DEL du module batterie clignotent rapidement en vert.



**Bouton de programmation**

### **Effacement d'un canal**

1. Détachez le module batterie de son embase;
2. Sélectionnez le canal à supprimer sur l'écran de la télécommande en appuyant sur les touches +/-;
3. Appuyez sur le bouton de programmation du module batterie pendant 3 secondes, jusqu'à ce que la DEL jaune sur la flèche de montée s'allume et s'éteigne immédiatement;
4. Dans les 20 secondes, accrochez le module batterie sur l'embase à mémoriser;
5. Attendez 10 secondes, jusqu'à ce que la DEL sur la flèche de montée s'allume en jaune et commence à clignoter rapidement;
6. Dans les 10 secondes, envoyez la commande

d'effacement du canal désiré en appuyant simultanément sur les touches de montée et descente de la télécommande, jusqu'à ce que les DEL vertes du module batterie clignotent rapidement: le canal sélectionné a été effacé.

### **Effacement de tous les canaux**

1. Détachez le module batterie de son embase;
2. Appuyez sur le bouton de programmation du module batterie pendant 3 secondes, jusqu'à ce que la LED jaune sur la flèche de montée ne s'allume et s'éteigne immédiatement;
3. Dans les 20 secondes, accrochez le module batterie sur l'embase à mémoriser;
4. La LED jaune sur la flèche de montée s'allumera et commencera à clignoter rapidement. Attendez 10 secondes, jusqu'à ce que la DEL clignote plus rapidement;
5. Dans les 10 secondes, envoyez la commande d'effacement de tous les canaux en appuyant simultanément sur les touches de montée et descente de n'importe quelle télécommande (sur n'importe quel canal), jusqu'à ce que les DEL violettes du module batterie commencent à clignoter.

**REMARQUE: la procédure peut être suspendue à tout moment en appuyant à nouveau sur le bouton de programmation du module batterie.**

Pour plus d'information sur l'utilisation de la télécommande, reportez-vous au manuel d'instructions dédié.

---

### **REDÉMARRAGE DU MODULE BATTERIE**

Si le module batterie ne fonctionne pas correctement, il est possible de le redémarrer en suivant la procédure décrite ci-dessous:

1. Détachez le module batterie de son embase;
2. Branchez le chargeur de batterie dans une prise de courant;
3. Branchez le connecteur micro-USB dans le port fourni sur le module batterie;
4. Retirez le connecteur.

Le redémarrage du module batterie est confirmé par l'allumage de la DEL jaune sur la flèche de montée.

Si la panne persiste, il est possible de forcer manuellement le redémarrage du module:

1. Détachez le module batterie de son embase;
2. Appuyez sur le bouton de programmation du module batterie pendant au moins 10 secondes.

Dans ce cas également, le redémarrage du module batterie sera confirmé par l'allumage de la DEL jaune.

---

## INVERSION DE LA LOGIQUE

Si le store fonctionne en sens inverse (c'est-à-dire que lorsque la touche de descente est enfoncé, le store se relève et vice-versa), il est possible d'inverser la logique de fonctionnement, en suivant la procédure ci-dessous:

1. Détachez le module batterie de son embase;
2. Appuyez sur le bouton de programmation du module batterie pendant au moins 10 secondes. Cela redémarrera l'appareil, confirmé par une DEL jaune fixe sur la flèche de montée;
3. Relâchez le bouton;
4. Dans les 5 secondes après avoir relâché le bouton, appuyez **une fois** sur le bouton de programmation; la DEL fixe de la flèche de montée commence à clignoter rapidement (si le bouton n'est pas pressé à nouveau, la DEL s'éteindra et l'appareil fonctionnera normalement);
5. Dans les 10 secondes, accrochez le module batterie sur son embase;
6. La mémoire de l'embase est sauvegardée et la DEL commence à clignoter lentement;
7. Après 10 secondes, le module commence à fonctionner selon le nouveau mode programmé.

---

## PASSER DU MODE DE FONCTIONNEMENT STANDARD AU MODE UNIQUEMENT ORIENTABLE AVEC DES STORES FOURNIS COMPLÈTEMENT RELEVÉS ET VICE-VERSA

1. Détachez le module batterie de son embase;
2. Appuyez sur le bouton de programmation du module batterie pendant au moins 10 secondes. Cela redémarrera l'appareil, comme confirmé par une DEL jaune fixe de la flèche de montée;
3. Relâchez le bouton;

4. Dans les 5 secondes suivant la libération, appuyez une fois sur le bouton de programmation; la DEL fixe de la flèche de montée commence à clignoter rapidement (si le bouton n'est pas pressé à nouveau, la LED s'éteindra et l'appareil fonctionnera normalement);
5. Appuyez à nouveau sur le bouton de programmation; la DEL de la flèche de montée s'éteint et la DEL de la flèche du bas clignote;
6. Dans les 10 secondes, accrochez le module batterie sur son embase;
7. La mémoire de l'embase est sauvegardée et la DEL commence à clignoter lentement;
8. Après 10 secondes, le module commence à fonctionner selon le nouveau mode programmé.

---

## ENTRETIEN

L'appareil est exempt de maintenance. D'éventuelles réparations peuvent être exclusivement effectuées par un spécialiste agréé par la société Pellini SpA.

***N.B.: le non-respect de ces consignes ou l'utilisation non conforme du module batterie entraîne la perte de la garantie.***

---

## NETTOYAGE

Nettoyer l'appareil à l'aide d'un chiffon doux, propre, sec et exempt de peluches. Pour éliminer tout encrassement récalcitrant, le chiffon peut être légèrement humecté d'eau tiède. Ne pas utiliser de nettoyeurs contenant des solvants. Ne pas nettoyer les contacts dorés à l'aide d'alcool ou de produits similaires.

---

## REPLACEMENT DE LA BATTERIE

La batterie peut être remplacée exclusivement par un spécialiste agréé par la société Pellini SpA.

---

## ÉLIMINATION DE L'APPAREIL

Conformément aux dispositions de la directive 2002/96/CE, le module batterie doit être éliminé selon les règles des DEEE (Déchets d'Équipements Électriques et Électroniques), de ce fait, il ne doit pas être jeté aux

ordures ménagères. Une fois usagé, l'appareil doit être éliminé auprès de la collecte municipale des déchets électriques ménagers. Les centres de collecte municipaux du lieu de résidence sont compétents pour assurer le tri des déchets, leur accessibilité et classification de sorte que le consommateur final et le commerçant peuvent éliminer gratuitement les déchets dans le centre de collecte de leur région.

Débranchez l'appareil avant de retirer la batterie. La batterie doit être retirée de l'appareil avant d'être jetée. Pour retirer la batterie, dévissez les deux vis situées des deux côtés du connecteur à l'aide d'un tournevis Torx T6, retirez le couvercle arrière, retirez la batterie et déconnectez le connecteur. La batterie doit être éliminée en toute sécurité.

---

## **INSTRUCTIONS CONCERNANT L'UTILISATION CONFORME**

Le module batterie est fourni pour l'actionnement des stores Pellini, série «W». **POUR USAGE INTÉRIEUR UNIQUEMENT.** Toute autre utilisation est considérée comme non conforme. Le fabricant décline toute responsabilité pour tout endommagement imputable à une utilisation non conforme.

---

## **CONSIGNES DE SECURITÉ**

***ATTENTION ! Dans le cadre de la sécurité des personnes, les instructions citées ci-après doivent être respectées et conservées impérativement !***

L'appareil ne doit pas être utilisé par des enfants ou des personnes dont les capacités physiques, sensorielles ou mentales sont restreintes. En outre, des personnes sans expérience et/ou sans connaissance du mode d'utilisation ne doivent pas utiliser l'appareil sans la surveillance ou sans le concours d'une personne chargée de leur sécurité.

L'appareil n'est pas un jouet: gardez-le hors de portée des enfants et assurez-vous qu'ils ne jouent pas avec les télécommandes!

L'appareil **NE DOIT PAS** être utilisé lorsque des réparations ou réglages sont nécessaires.

**NE PAS** procéder à d'éventuelles réparations par soi-même: celles-ci ne doivent être effectuées que par des personnes habilitées.



NE PAS laisser le module sans surveillance pendant la recharge de la batterie.

NE PAS jeter les batteries usagées au feu: risque d'explosion!

NE PAS ouvrir, percer ni court-circuiter les batteries.

---

### Données techniques

Batteriemodul SL2776

Module batterie SL2776

Batterie: polymère lithium-ion 3,7 Vcc, 9,99 Wh. 2700mAh.

Chargeur de batterie: Primaire: 100-240 V AC 50/60 Hz 15 VA

Secondaire: 5 V 2 A DC



**DIMA DI FORATURA**  
DRILLING TEMPLATE  
BOHRSCHABLONE  
GABARIT DE PERÇAGE

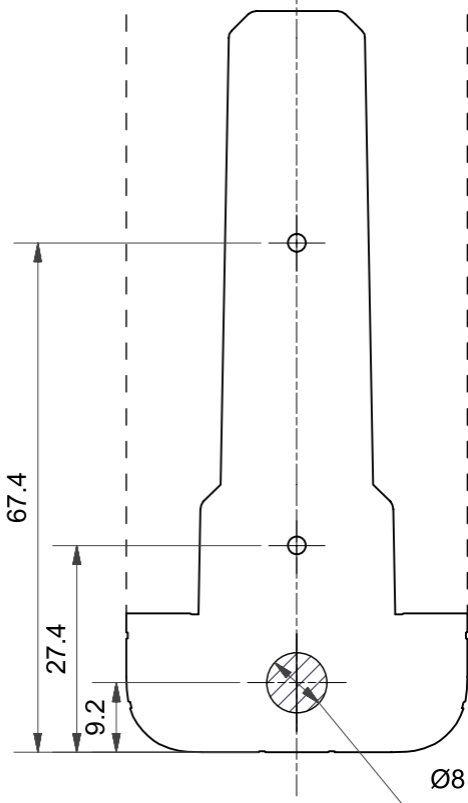



[www.pellini.net](http://www.pellini.net)



**Inquadra il codice per guardare tutti i videotutorial**

Scan the code to watch all the tutorials

QR-Code scannen und alle Erklär-Videos ansehen!

Scannez le QR code pour visionner les tutoriels vidéos

pellini<sup>®</sup>industrie

**Pellini SpA**

Via Fusari, 19 • 26845 Codogno • Lo • Italia

T. +39 0377 466411 • F. +39 0377 436001

info@pellini.net - www.pellini.net



This project has received funding from the European Union's Horizon 2020 research and innovation programme under grant agreement N° 768766. The information reflects only the project's view and the Commission is not responsible for any use that may be made of the information it contains.